

認識助聽器【一】

~聽障者的福音，為何要配助聽器？

台中市聽力師公會理事長
台中榮總耳鼻喉部聽力師 王立德

我們都知道黑板的字如果看不清楚時就該檢查眼睛並配上適合視力的眼鏡，使自己一目瞭然，同樣地聽不清楚時，也應該選配一對助聽器讓自己聽得更清楚，更能聽到對方講些甚麼話？因此如何選配與維護一付適合自己聽損的助聽器就很重要囉。

一般聽損有分輕、中、重度，因此在選配助聽器時，最好都能經過各大醫院或聽力中心，專業的聽力檢查之後，確立為適合配戴助聽器來幫助聽損後，如此再影印聽力報告或經醫院轉介到較有信譽的助聽器公司，做更詳細與更專業的選配；而不是隨隨便便地在店裡就買個助聽器來戴。因此助聽器跟聽損之間的關係較為複雜，所以建議最好由專業的聽力師做

助聽器方面的諮詢與助聽器從業人員的專業選配，那才能使聽障者有更適合自己聽損的助聽器能戴，也比較能適應該助聽器。

那選配助聽器還該注意哪些事情呢？一般成人，例如年紀較長，大於六十歲以上，其手的細部活動幾乎不夠靈巧時，我們都建議選配耳掛式助聽器，畢竟助聽器的單價一個都需要兩萬~五萬元新台幣之間，越貴的助聽器其功

能也就越好，例如在噪音中較易聽清楚語音或有方向性助聽器...等等，至於重度以上聽損的人（聽力約超過75~80分貝以上），也都建議選配耳掛式助聽器（包括0到12歲的小孩），一來因為中國人的耳道比較小，二來因為老年人跟小孩手部的靈活度不夠，所以還是

助聽器種類：



耳掛耳內接受器型



耳掛型助聽器



耳耳內型



深耳道型

建議選配耳掛式助聽器。但是一般聽障者都希望助聽器能夠隱藏的，大都選配深耳道型或耳內型助聽器，但這其實要看聽障者本身的耳道大小、年齡、聽損程度...等等，才能選配適合聽障者的助聽器，而不是越小就越好，聽力師與助聽器從業人員更該注意這點，並且要告知聽障者與家屬。

【助聽器構造：】

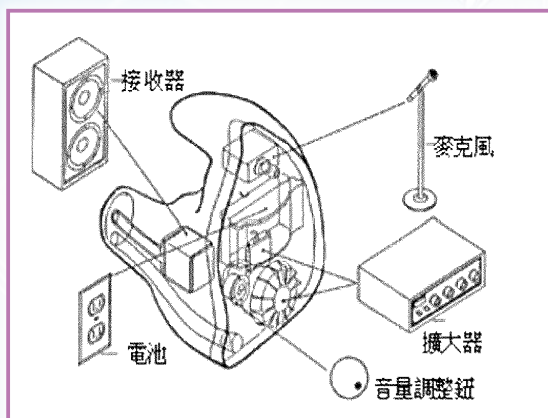

因此如果您的聽損較為嚴重、況且年齡太大、手的細部活動不夠靈巧時，其實都不太適合選配耳內或是耳道型這類較小型的助聽器；因為很容易在戴上戴下時掉落而損壞。也必須曉以大義並告知聽障者要坦然面對所有親朋好友，自己有聽力上的問題，所以必須配戴助聽器才能聽得更清楚聲音。（就如同近視者是因為眼睛不好，所以必須配戴眼鏡一樣。）不要怕別人恥笑，這樣配戴上助聽器才能面對所有親朋好友，並且要求他們與聽障者溝通時，要

面對他們，並且嘴型與動作盡量誇張一些，以便藉由肢體動作好讓聽障者更能理解說話者在講些甚麼？

那又為什麼聽障者一定要配助聽器呢？如果不選配助聽器會出現哪些問題呢？

溝通困難

第一、當然是與人溝通上會更加困難，久而久之，他自己就不太願意跟別人溝通了，而且慢慢地自己會走進自己的象牙塔，變得更孤獨與孤僻。相對的，別人講話他老是聽不清楚，久了，也就不太願意與他聊天，因為他老是聽不清楚我們在講些甚麼？或跟聽障者溝通時；往往需要更大聲講話，他才聽得見聽得清楚，那就無法聊天聊很久了，因為這樣很累，久之！也就不太願意與他聊天，因為聊起天來似乎在吵架呢！

【常見的助聽器：】



耳道型



耳掛式

刺激聽神經：

第二、就是聽神經如果不刺激，那聽力很有可能退化得比較快。

造成學習障礙：

第三、聽障者尤其是小孩，如果不越早配上助聽器，那在學習階段會因此嚴重地落後同

齡的小孩；聽障小

孩當然是越早接受

聽力刺激，學習語

言或其他事物會越

接近常人，所以及

早選配是必須的。

因此聽障者必須依

照自己的聽損程度

去選配一副適合自

己的助聽器。另外

許多人都會問，那

可不可以只配一個

助聽器呢？一般我

的建議是一如果是

50歲以下毫無疑問地需配戴兩個；因為我們有兩邊耳朵，所以左右需要各配一個。

配兩個有甚麼好處呢？

第一、方向感會較好：

聲音會較為立體，聽損者也較能分辨出聲

音是由哪一個方向來的？這很重要，尤其是聽障者自己過馬路或是平交道時，才知道別人在按喇叭時是從哪個方向來的？這樣比較不易發生危險。

第二、配戴兩邊的助聽器：

他們的語言分辨能力會更好，尤其是在環境有噪音時更為明顯，而且配戴雙耳助聽器時，往往能使聽力閾值（每個人能聽到聲音的最小音量）提高約3~4分貝左右。

第三、改善耳鳴：

有些人會耳鳴，一般如果配戴上助聽器後，較不會聽到耳鳴，因為助聽器已將環境的所有聲音都放大了，所以耳朵裡的耳鳴，一般都會比較聽不到了。

當然如果老年人在選配助聽器時，最好先選配一個去適應，等適應一個可以之後，再去配第二個，畢竟助聽器很貴，有些人根本戴沒幾天就不想再戴了，所以可以先配一個，適應後再配另一個的原因在這裡，當然最後還是建議兩邊都要配上助聽器較好。 +

【常見的助聽器：】



耳內型



深耳道式